

Rückschlagventile

Typ 05411 - Rückschlagventil



Tieftemperatur-Verschraubungs-Rückschlagventile, PN50

Gehäuse und aufgeflanschter Deckel aus Bronze
mit Schließfeder, Öffnungsdruck ca. 0,1 bar
"öl- und fettfrei für Sauerstoff"

Artikel-Nr. 05411.X.0008

beiderseits Verschraubung mit Lötbuchse für Kupferrohr nach DIN EN 12449 oder ASTM B88

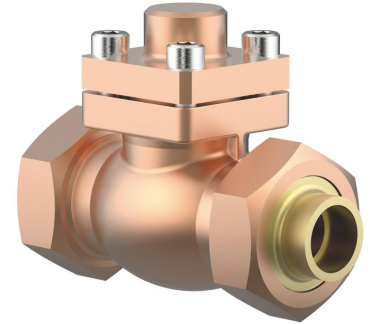

Verwendungsbereich:

Zugelassen für Luftgase, Dämpfe und tiefkalte verflüssigte Gase inkl. LNG.
Zulässige Betriebstemperatur: -196°C (77K) bis +120°C (393K)

Werkstoffe	DIN EN	ASTM
1 Gehäuse	CC491K	B 62 UNS C83600
2 Dichtung	PTFE / Elektrocarbon (25%)	
3 Abschlusskörper	CW614N	B 283 UNS C38500
4 Feder	CW452K	B 159 UNS C51900
5 Oberteildichtung	PTFE	
6 Deckelschrauben	1.4301/A2 A 194 B8	
7 Deckel	CC493K	B 505 UNS C93200
8 Lötkegelbuchse	CC493K	B 505 UNS C93200
9 Überwurfmutter	CC493K	B 505 UNS C93200

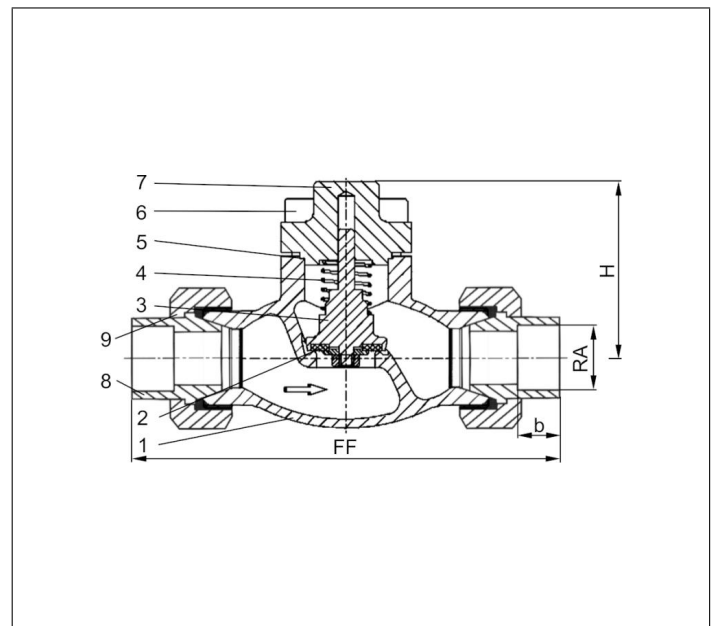

Typ 05411 - Standardausführung	Technische Daten									
Nenngröße	DN	10	10	15	20	25	32	40	50	
Größenschlüssel	.X.	1012	1015	1518	2022	2528	3235	4042	5054	
Baulänge	FF	98	98	132	132	171	171	230	230	
Höhe	H	71	71	72	72	87	87	95	95	
äußerer Rohr Ø	RA	12,0	15,0	18,0	22,0	28,0	35,0	42,0	54,0	
Muffentiefe	b	11	11	14	14	17	17	17	17	
Gewicht	ca. kg	0,9	0,9	2,0	2,0	3,6	3,6	6,0	8,5	
Kvs - Wert	m ³ /h	1,6	2,2	6,0	6,7	11,5	12,1	22,6	37,1	
Cv - Wert	gal/min	1,9	2,6	7,1	7,8	13,4	14,1	26,3	43,2	

Abmessungen in mm. Leckraten werden auf Anfrage zur Verfügung gestellt