

Offshore Armaturen

Typ 05714 - Rückschlagventil



Tieftemperatur-Rückschlagventile

Gehäuse und aufgeflanschter Deckel aus Edelstahl
mit Schließfeder, Öffnungsdruck ca. 0,1 bar

Artikel-Nr. 05714.X.0051, PN25

Schweißende für Edelstahlrohre nach ISO 1127 oder ASTM A312

Artikel-Nr. 05714.X.0054, PN25

Schweißmuffe für Edelstahlrohre nach ISO 1127 oder ASTM A312

Verfügbare Sonderausführungen - nur auf Anfrage



Verwendungsbereich:

Zugelassen für Wasserstoff, Luftgase, Dämpfe und tiefkalte verflüssigte Gase inkl. LNG.

Zulässige Betriebstemperatur: -255°C (18K) bis +120°C (393K)

Werkstoffe	DIN EN	ASTM
1 Gehäuse	1.4409	A 351 CF3M
2 Dichtung	PTFE	
3 Abschlusskörper	1.4404	A 276 Grade 316L
4 Feder	1.4571	A 313 Grade 316Ti
5 Oberteildichtung	Graphit	
6 Deckelschrauben	A4-80	A 194 B8
7 Deckel	1.4404	A 276 Grade 316L

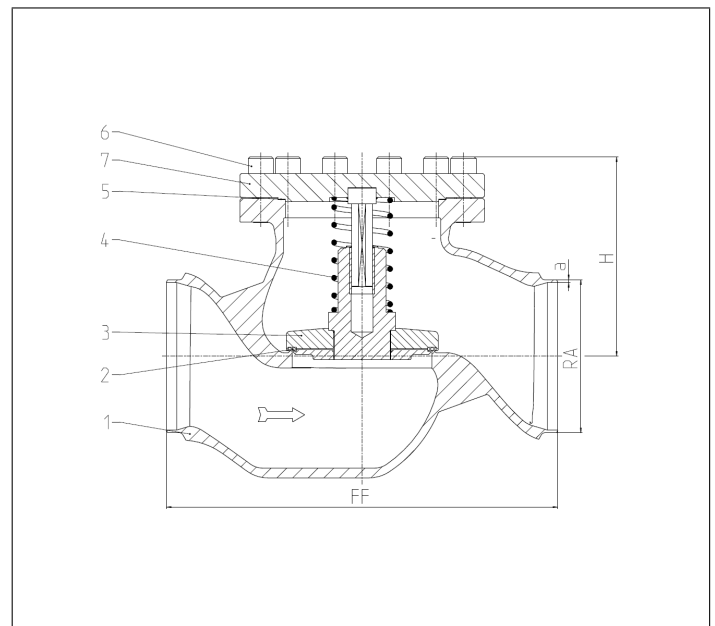

Typ 05714 - Standardausführung Technische Daten		
Nenngröße	DN	200
Größenschlüssel	.X.	0219
Baulänge	FF	560
Höhe	H	285
äußerer Rohr-Ø ISO 1127	RA	219,1
Wandstärke Rohr ISO 1127	a	6,3
äußerer Rohr-Ø ASTM A312	RA	219,1
Wandstärke Rohr ASTM A312	a	Abmessungen nach S10 oder S40
Muffentiefe	b	15
Gewicht	ca. kg	109
Kvs - Wert	m ³ /h	680
Cv - Wert	gal/min	786

Abmessungen in mm. Leckraten werden auf Anfrage zur Verfügung gestellt