

# Angetriebene Armaturen und Antriebe

## Typ 27514 - Pneumatische Stellantriebe - Absperrventil



### Pneumatische Antriebe für Absperrventile inklusive Notfallhandrad

Antrieb - **Luft öffnet**, Feder schließt

Zuluft maximal 6,0 bar ü (Tripel - Antrieb: maximal 5 bar)

Gehäusebeschichtung: Delta Seal GZ (silbergrau)

Korrosionsschutzklasse C5-M nach DIN EN ISO 12944

Artikel-Nr. 27514.DP3X.XXXXXX

Bitte finden Sie die Differenzdrucktabelle, sowie die zulässigen Umgebungstemperaturen auf dem Standarddatenblatt



Werkstoffe	DIN EN	ASTM
1 Kappe	1.4571	A 276 Grade 316Ti
2 Spindelverlängerung	1.4571	A 276 Grade 316Ti
3 Spindelführung	1.4571	A 276 Grade 316Ti
4 O-Ring	NBR	

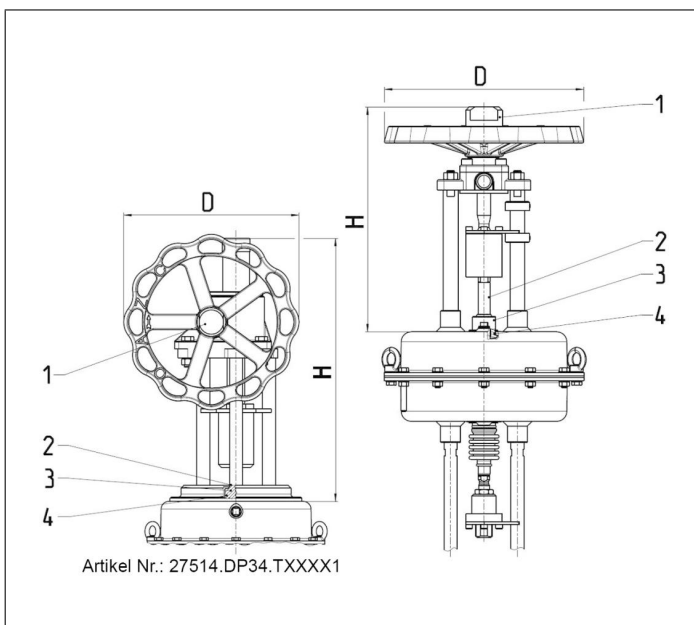

Typ 27514	Technische Daten										
	Artikel-Nr.	27514.DP3X.XXXXXX									
Größenschlüssel	*X.XXX XXX	0.2O2 2H1	2.2O0 8H1	2.2O2 0H1	3.3O2 0H1	4.5O1 5H1	.4.5O2 0H1	4.T0P 1H1	4.T0P 0H1	4.TRP 1H1	4.TRP 0H1
Durchmesser Handrad	D	225	225	225	300	397	397	400	400	400	400
Höhe	H	284	284	284	297	458	458	613	613	613	613
Gewicht	ca. kg	10,0	14,0	14,0	20,0	62,0	62,0	157,0	157,0	191,0	191,0

Abmessungen in mm.