



Pneumatische Antriebe für Absperrventile

Antrieb - Luft öffnet, **Feder schließt**

Zuluft maximal 6,0 bar ü

"**öl- und fettfrei für Sauerstoff**"

Zulässige Umgebungstemperatur: -40°C (233K) bis +80°C (353K)

Übersicht - Erforderliche Antriebsgröße bei unterschiedlichen Differenzdrücken

DN	Differenzdruck in bar												
	1,0	3,1	4,1	7,1	10,1	11,1	15,1	18,1	20,1	22,1	30,1	33,1	35,1
	3,0	4,0	7,0	10,0	11,0	15,0	18,0	20,0	22,0	30,0	33,0	35,0	50,0
10	B	B	B	B	B	B	B	B	B	B	B	B	B
15	B	B	B	B	B	B	B	B	B	B	B	B	B
20	B	B	B	B	B	B	B	B	B	B	B	B	B
25	B	B	B	B	B	B	B	B	B	B	B	B	B
32	B	B	B	B	B	B	B	B	B	B	B	B	C
40	B	B	B	B	B	B	B	B	B	C	C	C	C
50	B	B	B	B	B	B	C	C	C	C	C	C	-
65	B	B	B	C	C	C	C	-	-	-	-	-	-
80	B	B	C	C	-	-	-	-	-	-	-	-	-
100	B	-	-	-	-	-	-	-	-	-	-	-	-
150	-	-	-	-	-	-	-	-	-	-	-	-	-



Die Differenzdrücke beziehen sich auf die Durchflussrichtung der Armatur.
Differenzdrücke gegen die Flussrichtung müssen angefragt werden.

Code in Tabelle	Artikel-Nr.	Antrieb
B	27521.35B6.6GPO	
C	27521.60A6.6GPO	

Werkstoffe	DIN EN	ASTM
1 Gehäuse	1.4571	A 240 Grade 316Ti
2 Gehäuse	1.4571	A 240 Grade 316Ti
3 Membrane	EPDM	
4 Federn	1.7102	AISI 9254
5 Antriebsspindel	1.4404	A 276 Grade 316L
6 Kupplungsflansch	1.4571	A 240 Grade 316Ti

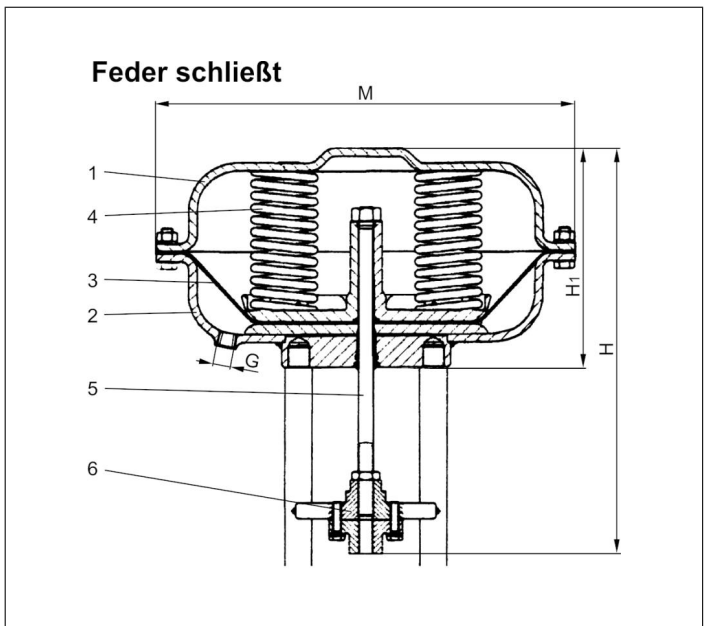

Typ 27521	Technische Daten		
Artikel-Nr. Antrieb:	27521		
	.35B6.6GPO	.60A6.6GPO	
Durchmesser Antrieb	M	210	310
Höhe	H	276	309
Höhe	H1	136	166
Anschlussgewinde	G	1/4" NPT	1/4" NPT
Membranfläche	cm ²	280	530
Federbereich	bar	0,8 - 3,0	0,8 - 2,8
Erforderlicher Stelldruck	bar	3,2	3,0
Stellweg	mm	35	40
Gewicht	ca. kg	5,0	12,5

Abmessungen in mm.